



## **Jeven emhætter** - top ventilation for top chefs

Montagevejledning

JSI-UV-Turbo, JVI-UV-Turbo, JLI-UV-Turbo, JSI-Turbo,  
JVI-Turbo, JLI-Turbo, JSI-R, JVI-R, JLI-R, JSKI, JKI, JDI



# Montagevejledning

# Jeven

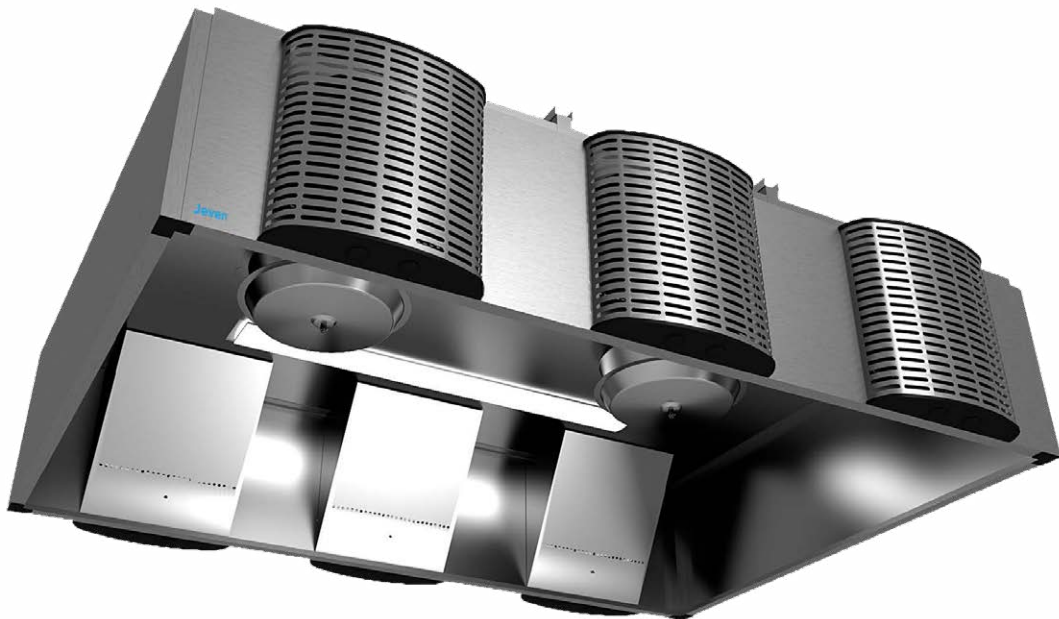

## INDHOLD

LEVERINGSKONTROL .....	3
DEMONTERING AF EMHÆTTEN FRA PALLEN .....	3
MONTERING AF OPHÆNG .....	4
MONTERING AF OPHÆNG OG SAMLING AF MODULER .....	5
TILSLUTNING AF BELYSNINGSARMATUR .....	6
ELEKTRISK TILSLUTNING AF TURBOSWING.....	7
ELEKTRISK TILSLUTNING AF UV-CONTROL .....	8
MONTERING AF INDBLÆSNINGSARMATURER .....	9
INSTALLATION AF KONDENSPLADER .....	10
MONTERING AF INDDÆKNING .....	11

# Montagevejledning

# Jeven

## LEVERINGSKONTROL

Kontroller altid emballagen når du modtager varerne. Eventuelle transportskader skal anmeldes til fragtfirmaet i forbindelse med underskrivelse af følgesedlen. Skader, der ikke opdages i forbindelse med varemottagelsen, anmeldes hurtigst muligt til Lindab. Hvis det er muligt, tag foto, for at beskrive skaden.

## BEMÆRK!

Monter indblæsningsarmaturer og fedtfiltere umiddelbart efter montering af emhætten. De er bedre beskyttet monteret på emhætten end liggende på gulvet.

Den børstede overflade af den rustfrit stålplade er beskyttet af en plastfilm.

For at undgå skader i forbindelse med installationen demonteres denne først ved slutrengøringen.

Plasten under indblæsningsarmaturet og indækningsplader skal fjernes før montage.

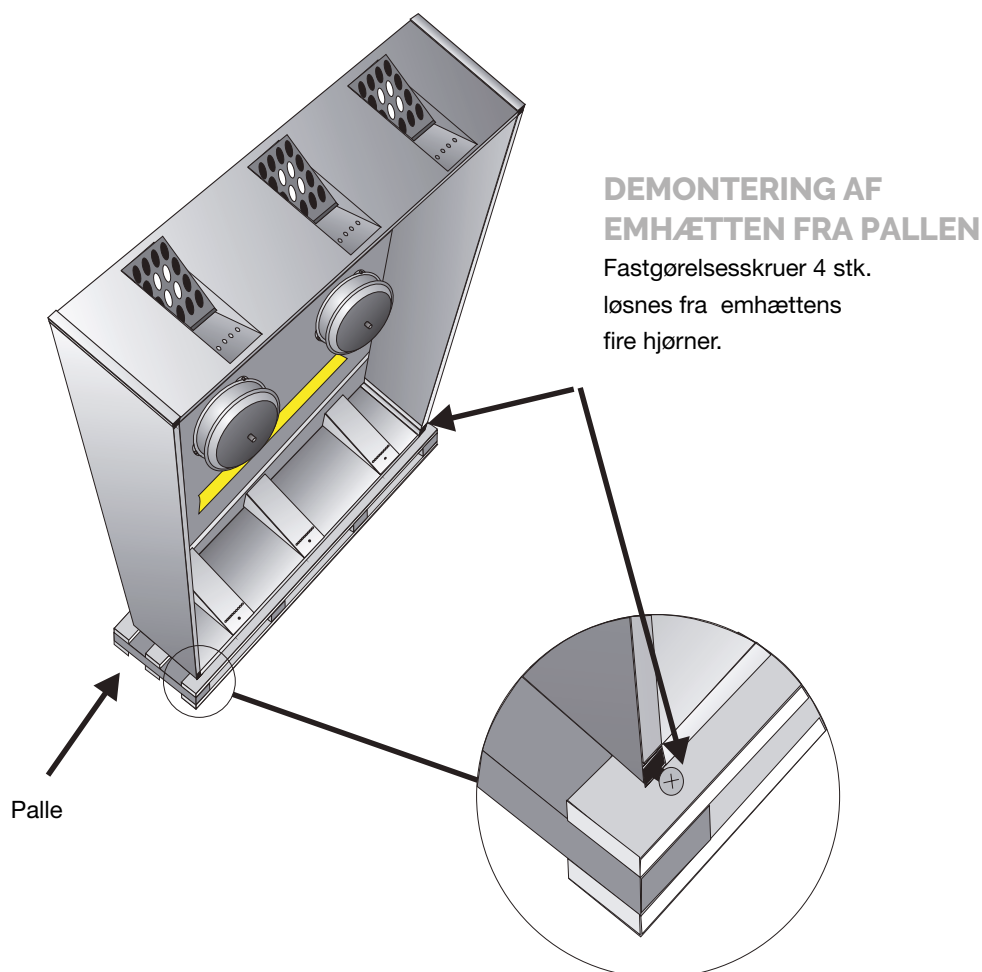

# Montagevejledning

# Jeven

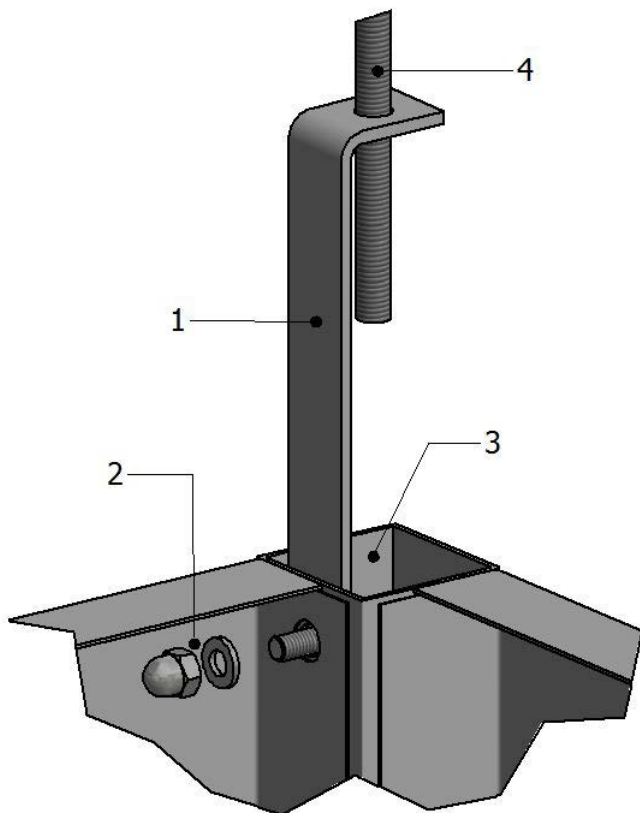

## MONTERING AF OPHÆNG

1. Ophængsbeslag
2. Møtrik
3. Hjørneprofil
4. Gevindstang (medfølger ikke)

Ophængsbeslag skal monteres inde i hjørneprofilen med den medfølgende møtrik.

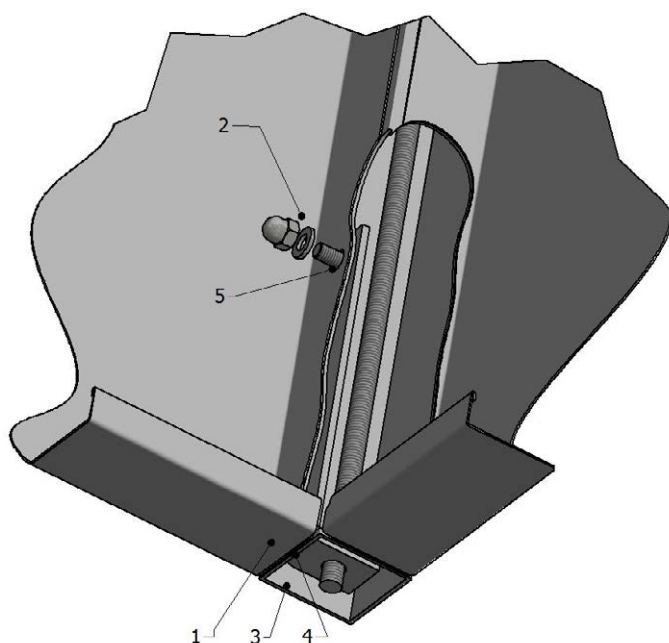

1. Drypbakke
2. Møtrik
3. Hjørneprofil
4. Gevindstang (medfølger ikke)

Ophængsbeslaget kan også monteres inde i hjørneprofilen i bunden af emhætten. Monteringshul skal da bores i hjørneprofilen. Denne monteringsmulighed kan f.eks. bruges, når emhætten monteres i et hjørne.

# Montagevejledning

# Jeven

## MONTERING AF OPHÆNG OG SAMLING AF MODULER

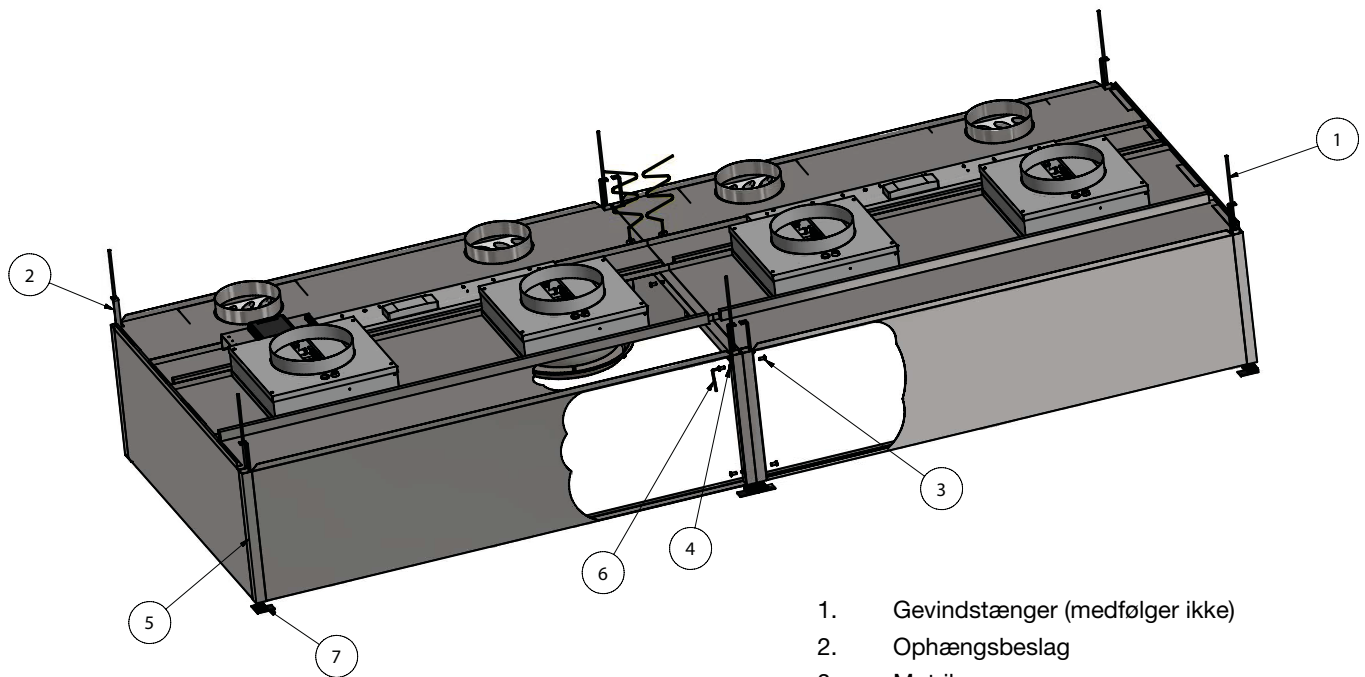

1. Gevindstænger (medfølger ikke)
2. Ophængsbeslag
3. Møtrik
4. Bolt
5. Hjørneprofil
6. Sekskantnøgle (medfølger ikke)
7. Endepropper af plast

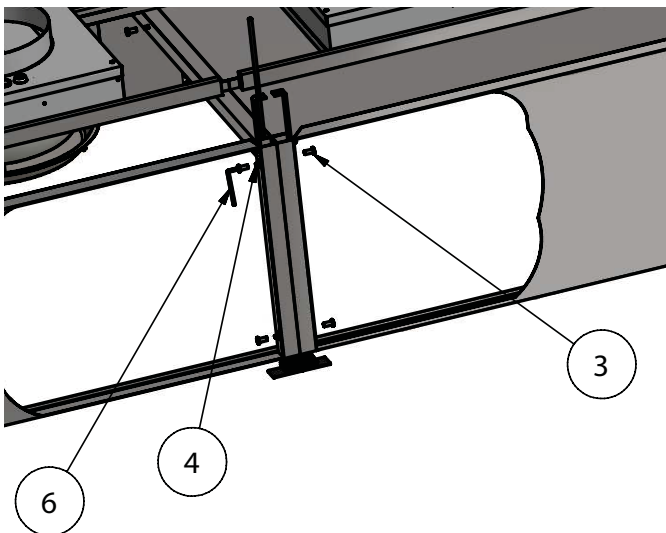

Emhætten kan monteres ved hjælp af gevindstænger M8.

Gevindstængerne bores op i køkkenets loft.

Emhættemodulerne samles ved hjælp af bolte og møtrikker (se billede).

Når modulerne er samlet, skal plastendepropper monteres i hjørneprofilens bund.

# Montagevejledning

# Jeven

## TILSLUTNING AF BELYSNINGSARMATUR

Hvert emhættemodul indeholder som standard et lysarmatur med LED.

Armaturet har et femleder kabel, som skal tilsluttes i henhold til el-diagrammet.

Tilslutningskablet skal installeres på en sådan måde, at det ikke udsættes for mekanisk belastning eller høj varme.

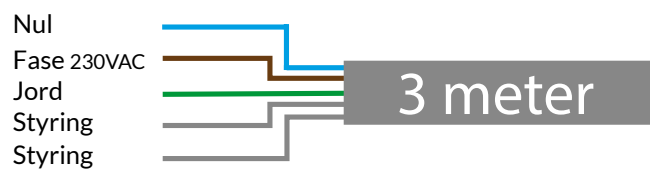
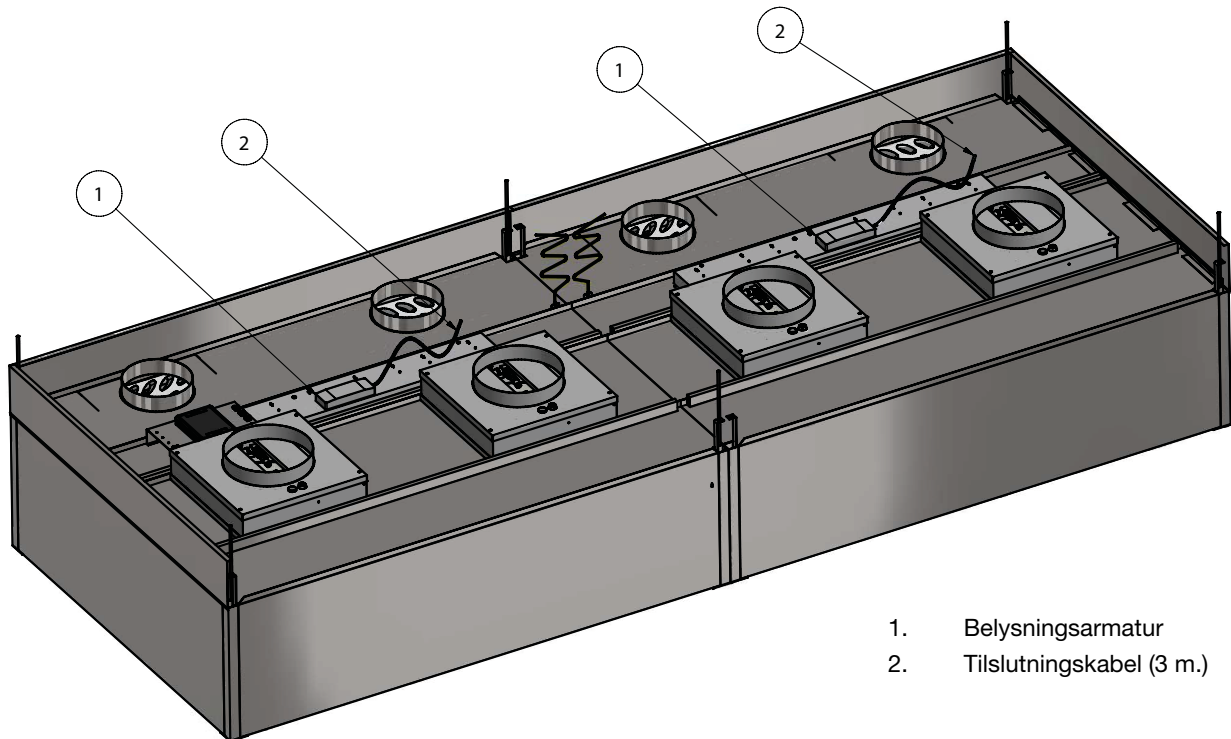

# Montagevejledning

# Jeven

## ELEKTRISK TILSLUTNING AF TURBOSWING

### UV-TURBOSWING OG TURBOSWING

UV-TurboSwing- og TurboSwingfiltre skal tilsluttes, så de aktiveres, når udsugningsventilatoren er i drift.

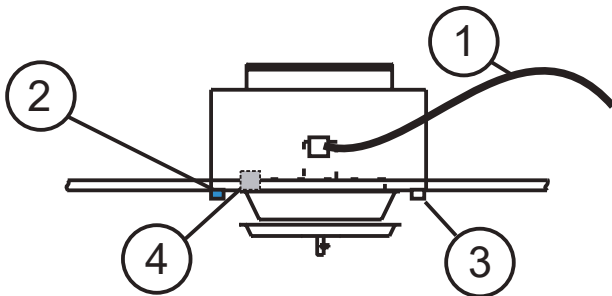

1. Tilslutningskabel
2. Driftsindikator for UV-lys
3. Driftsindikator for motor
4. Afbryderkontakt

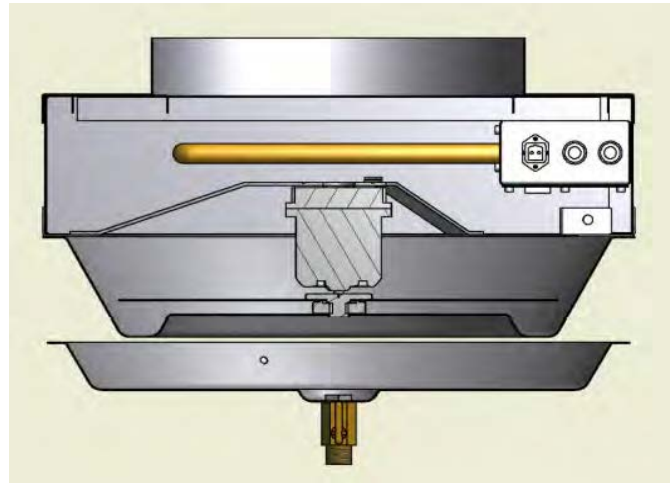

En autoriseret elektriker tilslutter sikkerhedsafbryder samt koblingsboks til TurboSwing.  
Koblingsboksen er placeret mod fronten på toppen af enhættten.  
Én koblingsboks pr. enhættemodul.

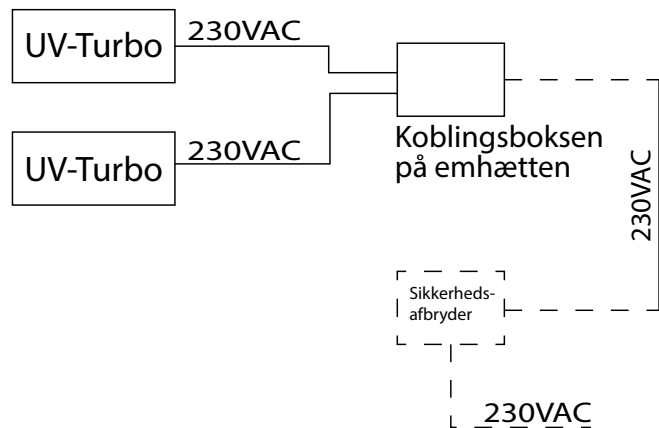

Ledningsdiagram:

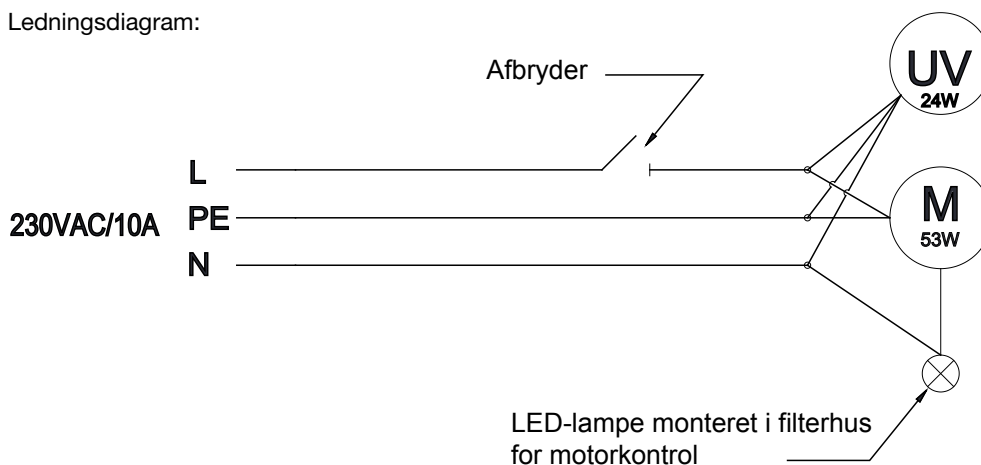

# Montagevejledning

# Jeven

## ELEKTRISK TILSLUTNING AF UV-CONTROL UV TURBOSVING MED UV-STYRING (SPECIELT TILKØB)

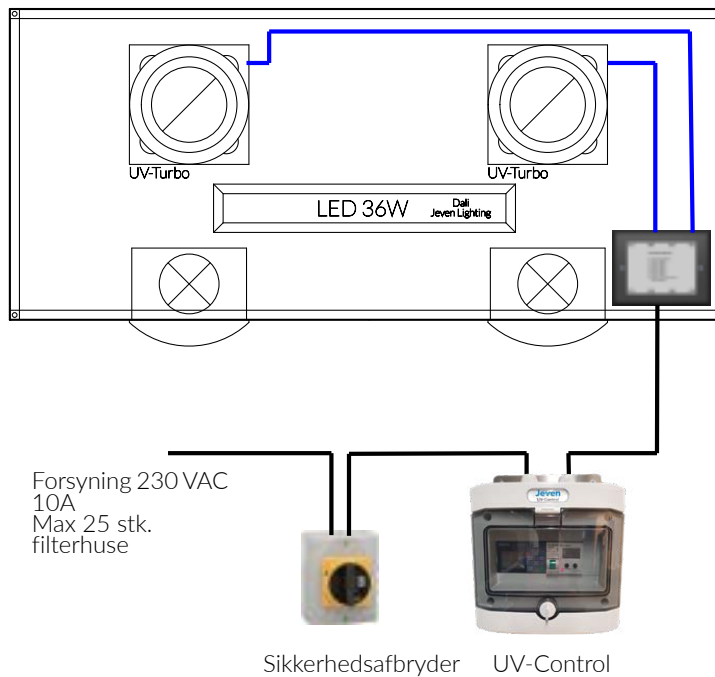

# Montagevejledning

# Jeven

## MONTERING AF INDBLÆSNINGSARMATURER

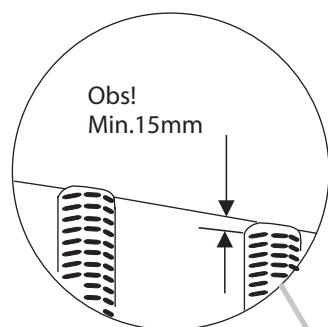
**NB!**

Emhætten skal monteres mindst 15 mm fra det nedhængte loft, så indblæsningsarmaturet kan demonteres.

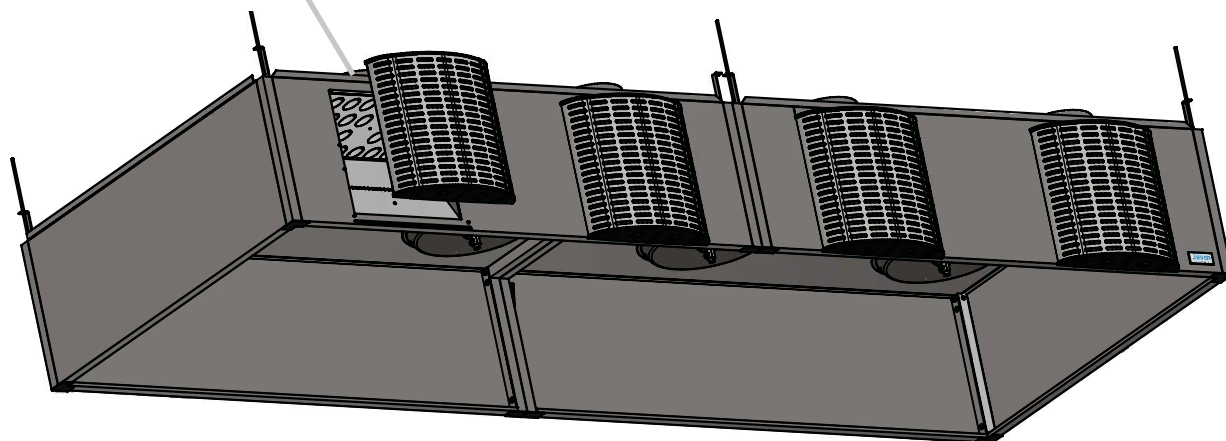

Indblæsningsarmaturet monteres ved at løfte opad og trykkes derefter nedad.

# Montagevejledning

# Jeven

## INSTALLATION AF KONDENSPLADER

JSKI, JKI - KONDENSEMHÆTTE

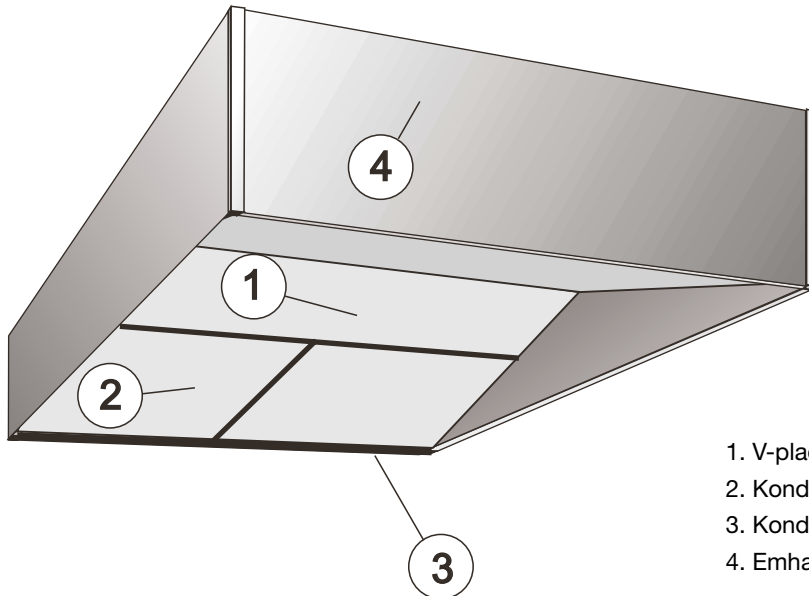

- 1. V-plade
- 2. Kondensplade
- 3. Kondenskanal
- 4. Emhætteside

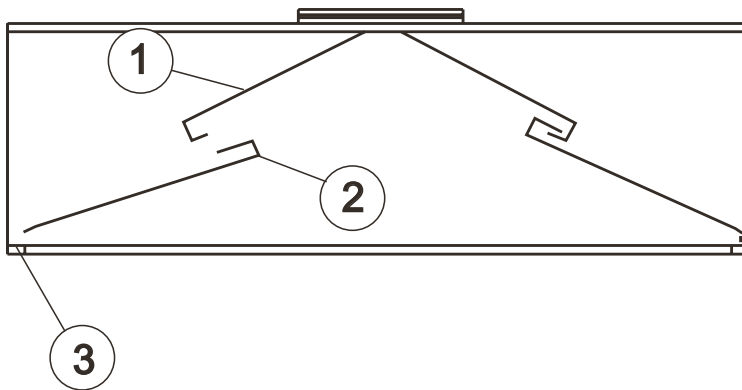

Kondenspladen (2) monteres så den nederste del ligger på kondenskanalen (3), og den øverste del hænger på V-pladen (1).

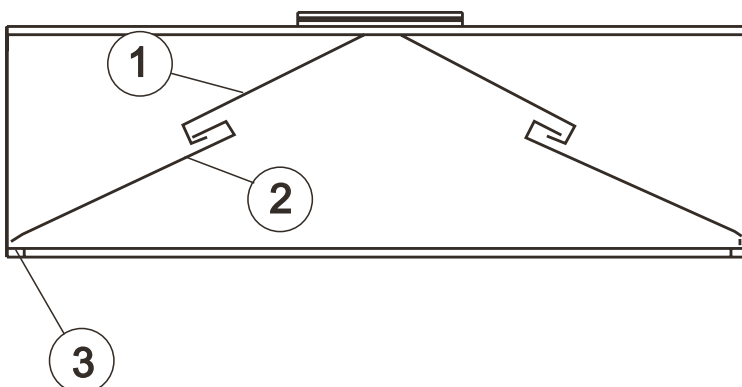

# Montagevejledning

# Jeven

## MONTERING AF INDDÆKNING

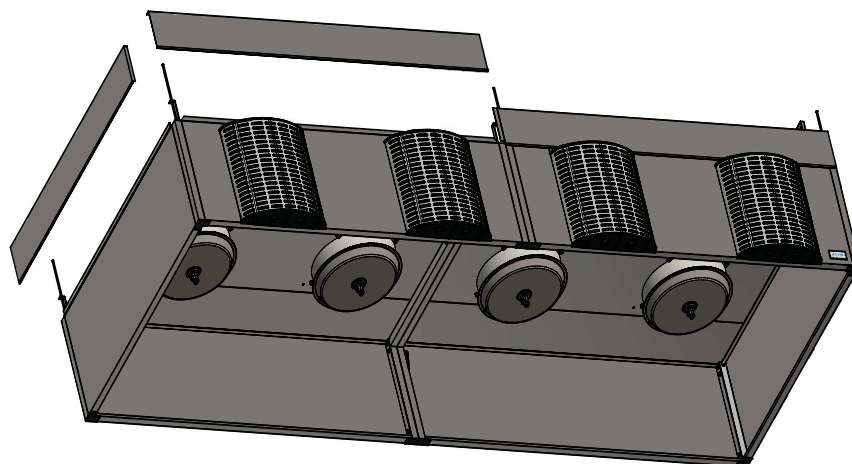
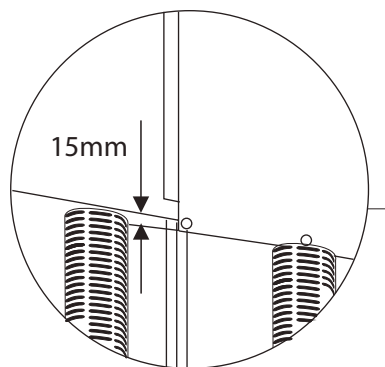
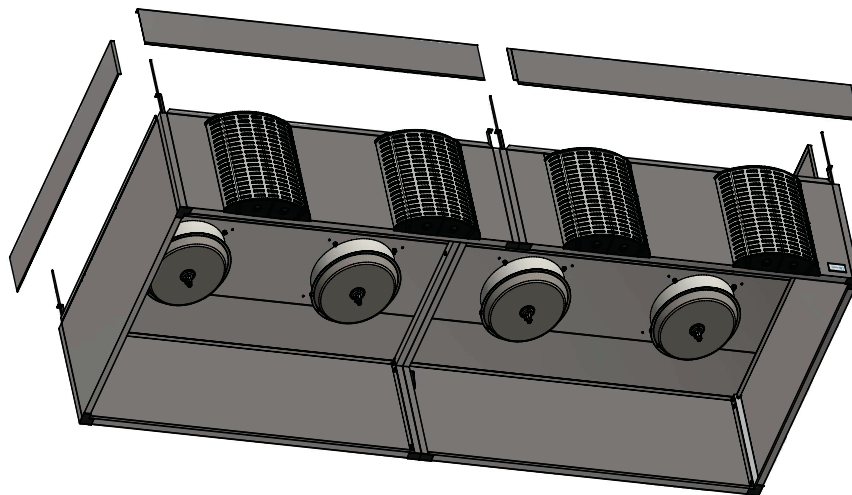

### NB!

Over indblæsningsarmaturet skal der være en afstand på 15 mm, så armaturet kan afmonteres.

Inddækningspladen placeres i en passende højde, der bores huller og pladen popnitted på plads.

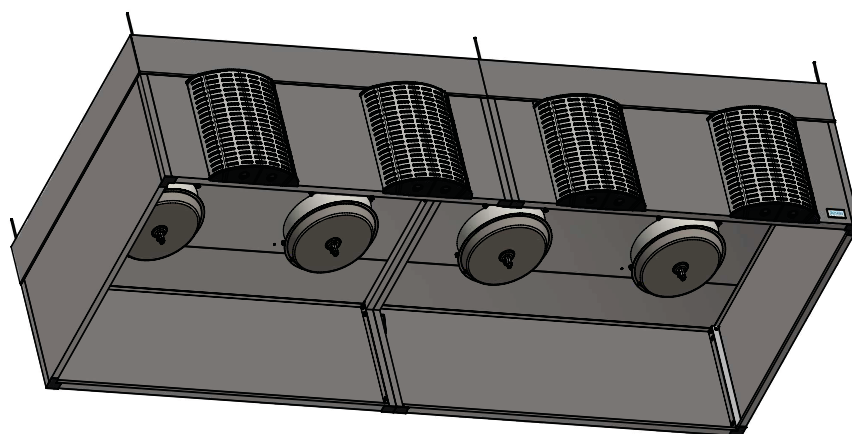



De fleste af os tilbringer størstedelen af vores tid indendørs. Indeklimaet er afgørende for, hvordan vi har det, hvor produktive vi er, og om vi holder os sunde.

Hos Lindab har vi derfor gjort det til vores vigtigste mål at bidrage til et indeklima, der forbedrer menneskers liv. Det gør vi ved at udvikle energieffektive ventilationsløsninger og holdbare byggeprodukter. Vi stræber også efter at bidrage til et bedre klima for vores planet ved at arbejde på en måde, der er bæredygtig for både mennesker og miljøet.

[Lindab | For a better climate](#)